

OBERFLÄCHENBEARBEITUNG

mvt AG bietet ein umfangreiches und wirtschaftliches Saphirdüsen-Sortiment für die verschiedensten Anwendungen in der Oberflächenbearbeitung an. Alle Düsen bestehen aus einem Düsenkörper aus rostfreiem Stahl und einem Saphir-Düsenstein. Ihre besondere Bauart verleiht hohe Stabilität und Sicherheit. Spezielle Designs und kundenspezifische Lösungen sind auf Anfrage erhältlich.

EIGENSCHAFTEN UND VORTEILE

- ▶ Lange Lebensdauer
- ▶ Konstante Strahlqualität
- ▶ Stark gebündelter Wärmestrahler
- ▶ Punktstrahl mit hoher Energiedichte
- ▶ Einfache Installation und Demontage
- ▶ Gutes Preis-Leistungs-Verhältnis
- ▶ Swiss Quality

KUNDENNUTZEN

- ▶ Hohe Produktivität
- ▶ Geringe Ausfallzeiten
- ▶ Wirtschaftliche Ergebnisse
- ▶ Hoher Qualitätsstandard
- ▶ Kompetente Beratung
- ▶ Zuverlässiger Service

ANWENDUNGEN

- ▶ Automobil- und Flugzeugindustrie
- ▶ Bauindustrie
- ▶ Bergbau
- ▶ Chemie
- ▶ Eisen-, Stahl- und Metallindustrie
- ▶ Energiewirtschaft
- ▶ Getränkeindustrie
- ▶ Glas-, Porzellan- und Keramikindustrie
- ▶ Holzindustrie
- ▶ Kommunalbetriebe
- ▶ Landwirtschaft
- ▶ Maschinen- und Apparatebau
- ▶ Nahrungsmittelindustrie
- ▶ Offshore-Einsätze
- ▶ Schiffbau
- ▶ Verkehrsbetriebe
- ▶ Zellstoff- und Papierindustrie
- ▶ Zement- und Betonindustrie

Max. 1000 bar

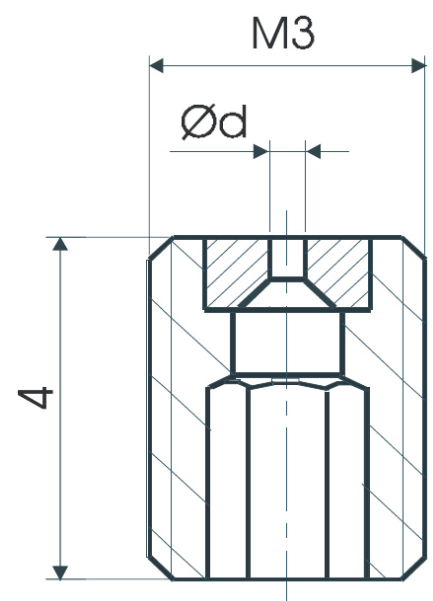

LEISTUNGSDATEN

Düsengröße in US Gal/min bei 40 psi	Düsen Ød mm	Druck in bar							
		50	100	150	200	250	500	750	1000
		Dichte Wasser							
		kg/m ³	kg/m ³	kg/m ³	kg/m ³	kg/m ³	kg/m ³	kg/m ³	kg/m ³
		1004.62	1006.43	1008.23	1010.03	1011.82	1020.675	1029.369	1037.9
		l/min	l/min	l/min	l/min	l/min	l/min	l/min	
0002	0.10	0.032	0.045	0.055	0.064	0.071	0.100	0.122	0.141
0003	0.125	0.050	0.071	0.086	0.100	0.111	0.157	0.191	0.220
0004	0.15	0.072	0.102	0.124	0.143	0.160	0.226	0.275	0.316
0006	0.175	0.098	0.138	0.169	0.195	0.218	0.307	0.375	0.431
0008	0.20	0.128	0.181	0.221	0.255	0.285	0.401	0.489	0.563
0012	0.25	0.200	0.282	0.345	0.399	0.445	0.627	0.764	0.879
0018	0.30	0.288	0.407	0.497	0.574	0.641	0.903	1.101	1.266
0024	0.35	0.392	0.553	0.677	0.781	0.873	1.229	1.498	1.723
0031	0.40	0.512	0.723	0.884	1.020	1.140	1.605	1.957	2.251
0040	0.45	0.647	0.915	1.119	1.291	1.442	2.031	2.477	2.848
0049	0.50	0.799	1.129	1.382	1.594	1.781	2.507	3.058	3.517
0059	0.55	0.967	1.366	1.672	1.929	2.155	3.034	3.700	4.255
0071	0.60	1.151	1.626	1.990	2.296	2.564	3.611	4.404	5.064
0083	0.65	1.351	1.908	2.335	2.694	3.010	4.238	5.168	5.943
0096	0.70	1.567	2.213	2.708	3.125	3.490	4.915	5.994	6.892
0111	0.75	1.798	2.541	3.109	3.587	4.007	5.642	6.880	7.912
0126	0.80	2.046	2.981	3.538	43.081	4.559	6.419	7.828	9.002
0142	0.85	2.310	3.264	3.994	4.607	5.146	7.247	8.838	10.163
0159	0.90	2.590	3.659	4.477	5.165	5.770	8.124	9.908	11.394
0177	0.95	2.885	4.077	4.988	5.755	6.429	9.052	11.039	12.695
0197	1.00	3.197	4.517	5.527	6.377	7.123	10.030	12.232	14.066
0217	1.05	3.525	4.980	6.094	7.030	7.853	11.058	13.486	15.5
0238	1.10	3.868	5.466	6.688	7.716	8.619	12.136	14.802	27.020
0260	1.15	4.228	5.974	7.310	8.433	9.420	13.264	16.177	18.602
0283	1.20	4.604	6.505	7.959	9.183	10.257	14.443	17.614	20.255
0307	1.25	4.995	7.058	8.637	9.964	11.130	15.672	19.112	21.978
0332	1.30	5.403	7.634	9.341	10.777	12.038	16.950	20.672	23.772
0358	1.35	5.826	8.232	10.074	11.622	12.982	18.279	22.293	25.636
0385	1.40	6.266	8.854	10.834	12.498	13.961	19.658	23.975	27.570
0414	1.45	6.722	9.497	11.621	13.407	14.976	21.088	25.718	29.574
0443	1.50	7.193	10.164	12.437	14.348	16.027	22.567	27.522	31.649
0473	1.55	7.681	10.852	13.279	15.320	17.113	24.097	29.387	33.794
0503	1.60	8.184	11.564	14.150	16.325	18.235	25.676	31.314	36.009
0535	1.65	8.704	12.298	15.048	17.361	19.393	27.306	33.302	38.295
0568	1.70	9.239	13.054	15.974	18.429	20.586	28.986	35.350	40.651
0602	1.75	9.791	13.834	16.928	19.529	21.815	30.716	37.460	43.078
0637	1.80	10.358	14.635	17.909	20.661	23.079	32.497	39.632	45.574
0673	1.85	10.942	15.460	18.917	21.824	24.379	34.327	41.864	48.141
0710	1.90	11.541	16.307	19.954	23.020	25.714	36.208	44.158	50.779

ANWEISUNG

Beim manuellen Einsatz von Hochdruckspritzpistolen und -Lanzen, darf die aufzunehmende Rückstosskraft in der Längsachse der Spritzeinrichtung 250N nicht übersteigen!
 Übersteigt die Rückstosskraft 150N, muss mit einer Körperstütze gearbeitet werden!

	< 150 N
	< 250 N
	> 250 N